

**ОХРИМЕНКО Лідія Сергіївна** –

аспірант кафедри теорії і методики технологічної освіти

Полтавського національного педагогічного університету імені В.Г. Короленка

ORCID ID 0000-0002-8032-1730

e-mail: Lidiya891@ukr.net

## ТЕХНОЛОГІЯ МОДЕЛЮВАННЯ ЖІНОЧОЇ УКРАЇНСЬКОЇ КЕРСЕТКИ ПІД ЧАС ВИВЧЕННЯ ДИСЦИПЛІНИ «ІСТОРІЯ УКРАЇНСЬКОГО КОСТЮМА»

**Постановка та обґрунтування актуальності проблеми.** Сьогодні є досить актуально дотримуватися традиції, звичаїв, які пов'язані із історією українського костюма. Адже в Україні стало традиційно проводити заходи з метою відродження та популяризації національно-культурної спадщини українського народу. Так, наприклад, арт-проект «Полтава вишивана» проводиться у м. Полтава кожного року, у якому беруть участь не лише мешканці міста, а й гості. У рамках даного проекту демонструються різновиди українського костюма різних регіонів України.

Під час вивчення дисципліни «Історія українського костюма» у закладах вищої освіти студенти мають можливість оволодіти практичними вміннями і навичками, зокрема, з моделювання жіночої української керсетки.

Однак питання ефективного навчання дисципліни «Історія українського костюма» у навчальному процесі та їх вплив на формування загальнокультурної компетентності майбутнього вчителя трудового навчання та технологій залишається ще не достатньо вивченою, а саме при моделюванні жіночої керсетки, що й спричинило вибір теми дослідження. Тому у сучасних умовах актуальним стає питання національної самосвідомості, почуття патріотизму, узагальнення значущих аспектів народних знань і досвіду, саморозвитку загальнокультурної компетентності.

**Аналіз останніх досліджень і публікацій.** Характеристика основних методів моделювання розкрита у наукових працях К. Процик [4], М. Колосніченко [4], О. Єжової [2], та ін.

Дослідження українського костюма різних регіонів України здійснили антропологи А. Лосев, М. Бахтін.

Зображення українського одягу здійснено у різних історичних, літературних та художніх творах В. Кричевського, Г. Тютюнника, І. Когляревського, Т. Шевченка.

Феномен українського костюма досліджували і вітчизняні науковці: Л. Клочко, Л. Дихнич, М. Мельник, М. Сенько, які зосереджували свою увагу на особливостях українського костюма різних регіонів України.

На сьогодні є велика кількість друкованої продукції, які присвячені особливостям українського костюма, його складовим, оздобленню. Це праці А. Морана, В. Ридіна, В. Титаренко [9], Г. Дудникової, Е. Тиль, З. Васиної, К. Матейко, К. Стамеров [7], Л. Міненко, М. Мерцалової, М. Старовойт, М. Тільке, Н. Камінської,

О. Киресвої, О. Слінчак, О. Шевнюк, Т. Кара Васильєва [3], Т. Ніколаєва [5], Ф. Комісаржевського.

Так, зокрема, Т.О. Ніколаєва у своїй книзі «Історія українського костюма» подає розмаїття народного вбрання відповідно до історико-етнографічних регіонів України, детально розкриває його численні компоненти та прийоми оздоблення. Ілюстрації до книги здійснили З. Васи́на, Л. Міненко, М. Старовойт, О. Слінчак, а також самої Т. Ніколаєвої [5].

Книга В. Супруненко «Ми – українці» представила національну спадщину, традиції, культуру українського народу. У розділ 7 «Вбрання» міститься інформація про одяг, взуття, головні убори, шаровари, пояси, зачіски українців [8, с. 189-208].

**Мета статті.** Проаналізувати послідовність моделювання жіночої української керсетки, систематизувати вимоги до готового виробу.

**Виклад основного матеріалу дослідження.** Керсетка або керсетка – це вид жіночої безрукавки, що належала до певного регіону України і відрізнялася між собою довжиною, особливостями крою, пропорціями, декоруванням [10].

Жіноча керсетка відноситься до нагрудного одягу. На території України керсетку почли носити у ХІХ столітті. Для виготовлення такого типу одягу використовували сукно, оксамит, шовк і інші матеріали. Вона мала рукава та комір. Керсетка мала застібку як з лівого боку, так і спереду або взагалі її не мала.

Жіноча керсетка, здебільшого, була поширена на Київщині, Чернігівщині, Полтавщині, а також на Півдні України.

У другій половині ХІХ століття жіночі керсетки мали найрізноманітніші форми, які проявлялися не лише у крої, а і в локальних особливостях відповідно до пропорцій, оздоблення.

Сьогодні є досить актуально дотримуватися традиції, звичаїв, які пов'язані із історією українського костюма. Адже в Україні стало традиційно проводити заходи з метою відродження та популяризації національно-культурної спадщини українського народу. Так, наприклад, арт-проект «Полтава вишивана» проводиться у м. Полтава кожного року, у якому беруть участь не лише мешканці міст, а й гості. У рамках даного проекту демонструються різновиди українського костюма різних регіонів України.

Під час вивчення дисципліни «Історія українського костюма» у закладах вищої освіти

студенти мають можливість оволодіти практичними вміннями і навичками, зокрема, з моделювання жіночої української керсетки.

Відповідно до етнографічної колекції «Кровець» [1], то жіночі керсетки на території Полтавщини Лохвицького району першої половини ХХ століття шилися з атласу та бавовняної крамної тканини зеленого кольору, оздоблена геометричним орнаментом. По всій талії були «вуса», у кількості – 9 штук.

Зокрема, у кінці ХІХ – початку ХХ ст. на Полтавщині були поширені і інші варіанти керсетки. Наприклад, керсетка «в ромашку», яка виготовлялася з ситцю синього кольору. Вона мала вуса. Низ керсетки обшивали плісом, а лінію талії оздоблювали червоними гудзиками. У Сумській області Роменського району керсетка була виготовлена з жакардової тканини, оздоблена геометричним орнаментом. Краї керсетки обшиті оксамитом, спереду аплікація з оксамиту та металевих гудзиків, ззаду 7 вусів з металевими гудзиками.

Керсетка Київської області Васильківського району виготовлялася з бавовняної тканини [1]. При виготовленні такої керсетки використовувалися тканина таких кольорів: темно-коричневого, чорного, зеленого, рожевого, синього, білого. Орнамент – рослинний. Краї керсетки обшиті оксамитовою та бавовняною тканиною, а на частині переду, у нижньому куті, виконане декоративне оздоблення вишивкою. Спинка має вуса у кількості 4 штуки. Талія виробу оздоблена вишивкою.

У Харківській області Краснокутського району такий виріб мав свою особливість. Жіноча керсетка такого типу була виготовлена з бавовняної тканини чорного кольору. Атласною стрічкою червоного кольору обшиті краї виробу та перед. Низ оздоблений чорним мереживом. Спинка має «вуса», у кількості 7 штук [10].

У кінці ХІХ – початку ХХ ст. на Харківщині також жінки носили керсетки з парчової тканини, які мали дев'ять вус з зубцями на погрудді, обшиті кольоровою тасьмою.

У першій половині ХХ ст. жіноча керсетка Чернігівського Полісся (Чернігівська область Ніжинський район) виготовлялася з жакардової

тканини чорного кольору, орнамент – геометричний. Краї виробу обшиті оксамитом, на передній правій планці, кишенях і на грудях трикутники з оксамиту, декоративний шов. Ззаду дев'ять вусів з гудзиками, що розташовані на початку вусів. Стьогана в ручну.

Досліджуючи етапи виготовлення, оздоблення жіночої керсетки різних регіонів України, особливого значення набуває моделювання виробу. Адже від цього залежить естетичний вигляд, особливості крою, шиття даного виробу.

Моделювання одягу – це творчий процес, що полягає у створенні малюнка моделі, у пошуку її художньо-образного вирішення.

При навчанні дисципліни «Історія українського костюма» студенти мають можливість не лише виконати технологію крою та пошиття керсетки, а самостійно виконати моделювання. Адже моделювання це є творчим процесом, що проводиться у процесі створення малюнка, креслення даної моделі – керсетки; виконується поетапно на базі основного креслення виробу, кожної його викрійки окремо, при цьому ілюструється малюнками.

Для моделювання жіночої української керсетки важливим є не лише дизайн пілочки, а й спинки. Для створення викрійки (лекала) даної моделі жіночої української керсетки, необхідно взяти основу пілочки і спинки та здійснити моделювання.

З даної моделі керсетки потрібно перенести лінію талії вгору на 9 см (т. Т8Т9 – нова лінія талії).

Взявши основу виробу даної керсетки потрібно закрити основну виточку з точками А і Р та перенести її в лінію низу виробу, для створення трапецевидного силуету. Для створення прямого силуету потрібно з'єднати між собою, відповідно до боку виробу, точку пройми Г7 з точкою низу Г2. Точку Н2 (край низу виробу) підняти на 1,5-2см. (т. Н4). Точки Н і Н4 з'єднати між собою плавною лінією.

До борту даної пілочки потрібно додати на припуск захід шириною 5 см. Для петель і застібок, при цьому відзеркалюючи лінію горловини.

Відповідно до лекала, розмітити розташування кишені та петель (фото 1).



Рис. 1. Проектування лекал жіночої української керсетки:  
а) моделювання керсетки; б) викрійка передньої частини керсетки

Для моделювання задньої частини виробу, тобто спинки потрібно закрити виточку. Потім розмітити розташування рельєфних складок, у кількості – 6 штук, ширина, яких залежить від розміру виробу. Лінію плечового шва П2П4 перенести паралельно, опустивши її на 4 см, до лінії ПЗП5 (деталь №8).

Утворену деталь №8 перенести до лінії плечового шва полочки (ППП1 – деталь №7). Щоб створити складки, потрібно виміряти довжину пройми та розділити її на 6 рівних частин. Потім провести рельєфні лінії відповідно до спинки паралельно середньому зрізу даної спинки.

Бокову деталь спинки №6 з'єднати бічною частиною пілочки, тобто з деталлю №7, за рахунок цього переноситься лінія бокового шва.

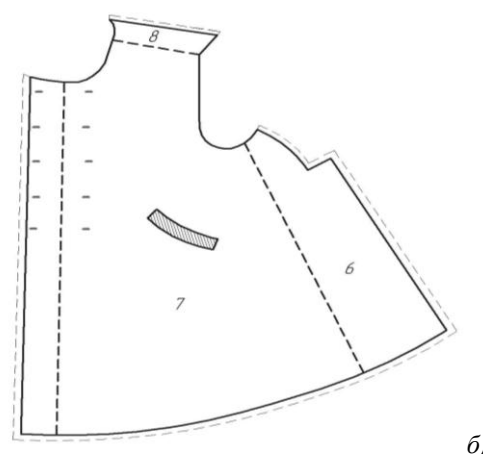
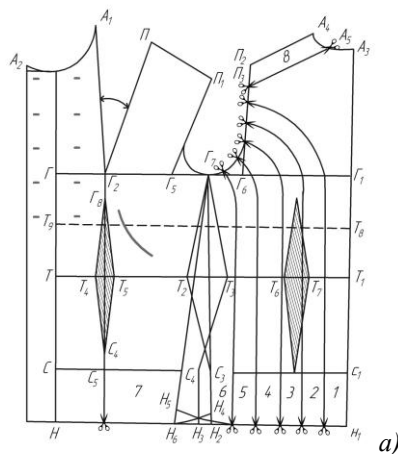
Лінію низу даного виробу продовжити від т. Н3 до т. Н6 на 4 см. та плавно вивести до пройми. Від т. Г7 провести лінію до т. Н6 – для створення прямого силуету. При цьому від т. Н6 до т. Н5 до гори підняти на 1,5 см. Від т. Н5 до лінії низу талії НН2 провести плавну лінію так, щоб утворився прямий кут. Потім перевірити довжину бокових зрізів пілочки та спинки.

Для створення баски (склади), від утвореної лінії бокового шва кожної рельєфної деталі, від талії до низу, відкласти 4 см. Утворені рельєфи розрізати по центру від низу виробу до лінії талії і розширити їх на 3–4 см (фото 7). Розширення виконується з метою утворення трапецевидного виду верхньої складки. Потім виконати крій деталей спинки керсетки (фото 2).

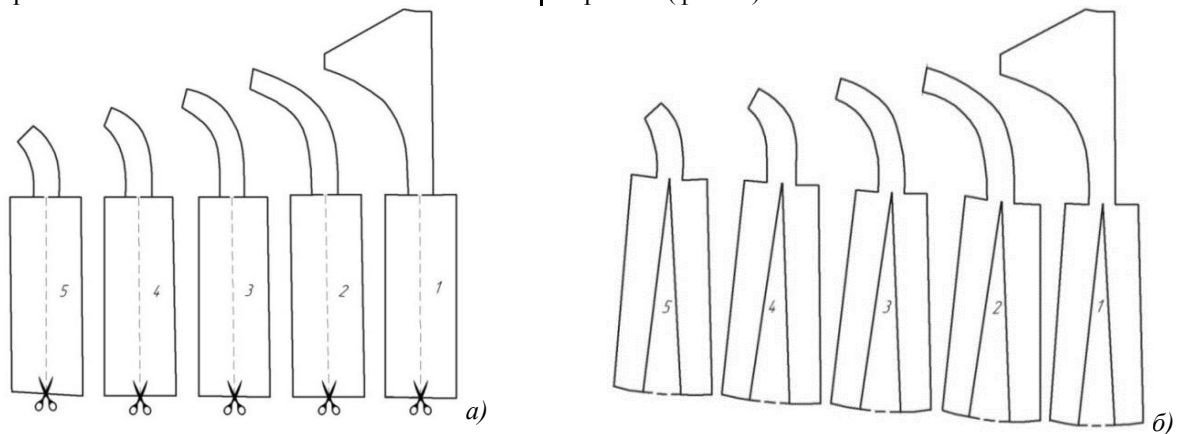

**Рис.2. Моделювання методом розширення басок:**  
а) розширення басок; б) готовий вигляд басок спинки

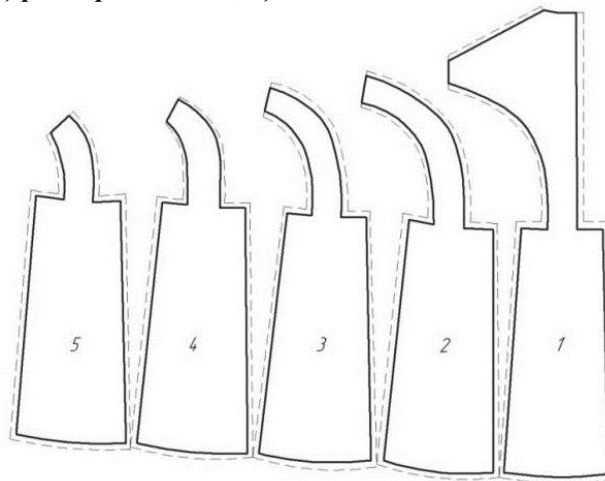

**Рис.3. Крій деталей спинки керсетки**

Після моделювання, розкрою складові частини керсетки зметати і стачати. Шви розутюжити. Зустрічні складки закласти з лицьового боку так, щоб шов їх проходив посередині. Плечові зрізи зметати з боку спинки з припосадкою по середині плеча, стачати з боку переду. Шви розутюжити. Підкладку до керсетки викроїти так само, як і верх. На лицьову сторону керсетки покласти лицьовою стороною викроєні підкладку, зметати з боку керсетки, а стачати з боку підкладки, залишаючи на лівій стороні полички незастроченими 10–15 см, через які потім вивернути корсет на лицьову

сторону. Незастрочені частину і підкладку керсетки по проймі підшити вручну. У місцях складок по лицьовій стороні керсетки зробити трикутники, а по проймі, горловині та правій поличці настрочити стрічки. Для кращого прилягання керсетки з боку вивороту по лінії талії в місцях зустрічних складок пришити подвійну смужку тканини шириною 3 см і довжиною, рівній обхвату талії плюс 4 см, кінці якої попереду застібаються на гудзики. На правій пілочці керсетки пришити гудзики, а на лівій – петлі. Потім провести волого-теплову обробку готового виробу.

Після чого готовий виріб готовий для використання | (фото 4)



Рис.4. Готовий виріб змодельованої жіночої керсетки:  
а) вигляд спереду; б) вигляд збоку; в) вигляд ззаду

**Висновки з дослідження і перспективи подальших розробок.** Отже, у статті зазначені лише особливості моделювання жіночої української керсетки, і тому подальшого вивчення потребує питання створення і інших комплектів українського костюма, з метою засвоєння творчих, практичних можливостей у процесі підготовки майбутніх учителів трудового навчання та технологій, а також формування їх готовності до професійної самореалізації.

#### СПИСОК ДЖЕРЕЛ

1. Етнографічна колекція «Кровець». URL: <https://krovets.com.ua/uk/nagrudniy-odyag/kersetka-zhinocha-23> (дата звернення: 05.03.2019).
2. Єжова О. В. Конструювання одягу. Курс лекцій. Кіровоград. : Лисенко В. Ф., 2013. 172 с.
3. Кара-Васильєва Т. Історія української вишивки : книга-альбом. К. : Мистецтво, 2008. 464 с.
4. Колосніченко М. В., Процик К. Л. Мода і одяг. Основи проектування та виробництва одягу : навч. посіб. К. : КНУТД, 2011. 238 с.
5. Николаєва Т. О. Історія українського костюма. К. : Либідь, 1996. 176 с.
6. Садовий М.І. Еволюція та розвиток засобів автоматизованої обробки текстильних матеріалів у процесі фахової підготовки студентів. *Наукові записки. Серія: Педагогічні науки*. Кропивницький, 2018. Вип. 173, Ч. II. С. 168–174.
7. Стамеров К. К. Нариси з історії костюмів. К. : Мистецтво, 2007. 432 с.
8. Супруненко В. П. Ми – українці. Енциклопедія українознавства. У 2 кн. Дніпропетровськ: ВАТ «Дніпрокнига», 1999. Кн. 1. С. 189–208.
9. Титаренко В. П. Вишивальне мистецтво Полтавщини : навч. посіб. Полтава : ПНПУ імені В.Г. Короленка, 2015. 508 с.
10. Українські традиції. Керсетка. URL: <http://traditions.in.ua/odiah/127-kersetka> (дата звернення: 01.03.2019).

#### REFERENCES

1. Ethnographic collection «Krovets» (2019) [Ethnographic collection «Krovets»], available at: <https://krovets.com.ua/uk/nagrudniy-odyag/kersetka-zhinocha-23> (accessed 5 March 2019).

2. Yezhova, O. V. (2013). *Konstruiuvannia odiahu* [Designing of clothes] : kurs lektzii. Lysenko V.F., Kirovohrad, Ukraine.

3. Kara-Vasylieva, T. (2008). *Istoriia ukrainskoi vyshyvky* [The history of Ukrainian embroidery] : knyha-albom. Mystetstvo, Kyiv, Ukraine.

4. Kolosnichenko, M. V. (2011). *Moda i odiah. Osnovy proektuvannia ta vyrobnytstva odiahu* [Fashion and clothing. Principles of designing and manufacturing of clothing]. Mystetstvo, Kyiv, Ukraine.

5. Nikolaieva, T. O. (1996). *Istoriia ukrainskoho kostiuma* [History of the Ukrainian costume]. Lybid, Kyiv, Ukraine.

6. Sadovyi, M.I. (2018) *Evolutsiya ta rozvytok zasobiv avtomatyzovanoi obrobky tekstyl'nykh materialiv u protsesi fakhovoyi pidhotovky studentiv* [Evolution and development of automated processing of textile materials in the process of professional training of students] *Naukovi zapysky. Serii: Pedagogichni nauky*. Vyp. 173, Ch. II. 168–174.

7. Stamerov, K. K. (2007). *Narysy z istorii kostiumiv*. [Sketches from the history of costumes]. Mystetstvo, Kyiv, Ukraine.

8. Suprunenko, V. P. (1999). *My – ukrainci* [We are Ukrainians] *Entsyklopediia ukrainoznavstva*. VAT «Dniproknyha», Dnipropetrovsk, Ukraine.

9. Tytarenko, V. P. (2015). *Vyshyvalne mystetstvo Poltavshchyny* [Embroidery art of Poltava region] : navch. posib. PNPУ imeni V.H. Korolenka, Poltava, Ukraine.

10. *Ukrainski tradytsii. Kersetka* (2019) [Ukrainian traditions. Kersetka], available at: <http://traditions.in.ua/odiah/127-kersetka> (accessed 1 March 2019).

#### ВІДОМОСТІ ПРО АВТОРА

**ОХРИМЕНКО Лідія Сергіївна** – аспірант кафедри теорії і методики технологічної освіти факультету технологій та дизайну Полтавського національного педагогічного університету імені В.Г. Короленка.

**Наукові інтереси:** дослідження історії українського костюма, його виготовлення і пошиття.

#### INFORMATION ABOUT THE AUTHOR

**OKHRIMENKO Lidiia Serhiivna** – assistant of the department of theory and methods of technological education of Poltava National V. G. Korolenko Pedagogical University.

**Circle of research interests:** studying the history of Ukrainian costume, its manufacture and tailoring.